

Anmeldung Rücksendung

Liebe Kundin, lieber Kunde,

um eine schnellstmögliche Reparatur Ihres Produktes zu ermöglichen, bitten wir um Beachtung des Ablaufs zur reibungslosen Abwicklung.

- Zur Anforderung einer Identifikationsnummer schicken Sie uns das nachstehende Formular bitte vollständig ausgefüllt per E-Mail (support@preeflow.com).
- Auf Grundlage der Angaben zum dosierten Material prüfen wir die zu treffenden Maßnahmen. Die Materialbezeichnung muss hierfür eindeutig sein, bestenfalls legen Sie uns zur Beschleunigung des Prozesses das Sicherheitsdatenblatt (in Deutsch oder Englisch) bei.
- Bitte stellen Sie sicher, dass die Produkte ausreichend gereinigt wurden und somit frei von Rückständen in gesundheitsschädlicher oder gefahrbringender Menge sind.
- Die Ware senden Sie an unseren autorisierten Service und Support Stützpunkt ein. Die Lieferadresse erhalten Sie von uns umgehend nach Rücksendung des Formulars an die oben genannte E-Mail-Adresse.
- Nach Eingang und Überprüfung der Rücksendung erhalten Sie einen Kostenvoranschlag durch Ihren zuständigen Servicepartner.

Kontaktdaten

Firma

Straße

Ort/PLZ

Land

Ansprechpartner (für Kostenvoranschlag)

Name

Telefon

E-Mail-Adresse

Angaben zur Rücksendung

Seriennummer

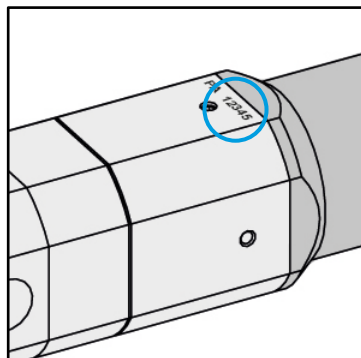

**Bezeichnung
dosiertes Material**

Gefahrstoff

Ja

Nein

**Beschreibung
Ursache
Rücksendung**

**Beschreibung
Lieferumfang**

Hiermit bestätige ich die Richtigkeit und Vollständigkeit meiner Angaben.